

## Schneidmaschinen zur Herstellung von Rollenware aus PU-Weichschaum

Sie verwenden zylindrisches Ausgangsmaterial und möchten daraus, auf engstem Raum, dünne Folien herstellen?

### BANDMESSER-SCHÄLMASCHINE R 21/88

**Einsatzbereiche:** Kleine bis mittlere Produktionsvolumen, Herstellung langer Folien ohne Klebestellen aus PU-Blöcken.

**Technik:** Die gewünschte Schichtstärke wird über Wechselräder eingestellt (elektronische Einstellung als Option) und über Hubspindeln in eine vertikale Bewegung umgesetzt. Das umlaufende Bandmesser kann durch eine Schleifeinrichtung während des Schneidvorgangs kontinuierlich geschärft werden. Die automatische Bandmessernachstellung gewährleistet, mittels gesteuertem Regelkreis, eine gleichbleibende Schnittqualität. Arbeitsbreiten bis 5200 mm.

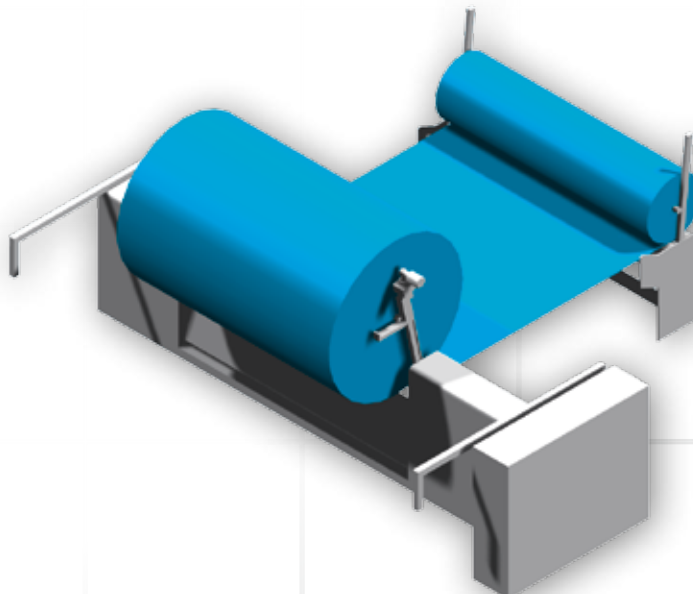

Sie möchten Rollenware aus Langblöcken herstellen, aber auch die Möglichkeit haben, mehrere kurze Blöcke in einzelne Schichten aufzuspalten und zu stapeln?

## SPALT- UND STAPELAUTOMAT W 22 + AUFWICKELMASCHINE A 2

**Einsatzbereiche:** Mittlere Produktionsvolumen. Herstellung von Rollenware oder von Schichten aus PU-Blöcken.

**Technik:** Transportband und stationäres Schneidaggregat. Hohe Produktionsflexibilität: Es können sowohl Langblöcke (bis zu 60 m) als auch mehrere Kurzblöcke hintereinander im Reversierbetrieb gespalten werden. Unmittelbar nach dem Schnitt kann die gespaltene Schicht entweder aufgerollt werden oder liegen bleiben und gestapelt werden. Die Folienlänge entspricht dabei der Blocklänge. 1-Mann-Bedienung.

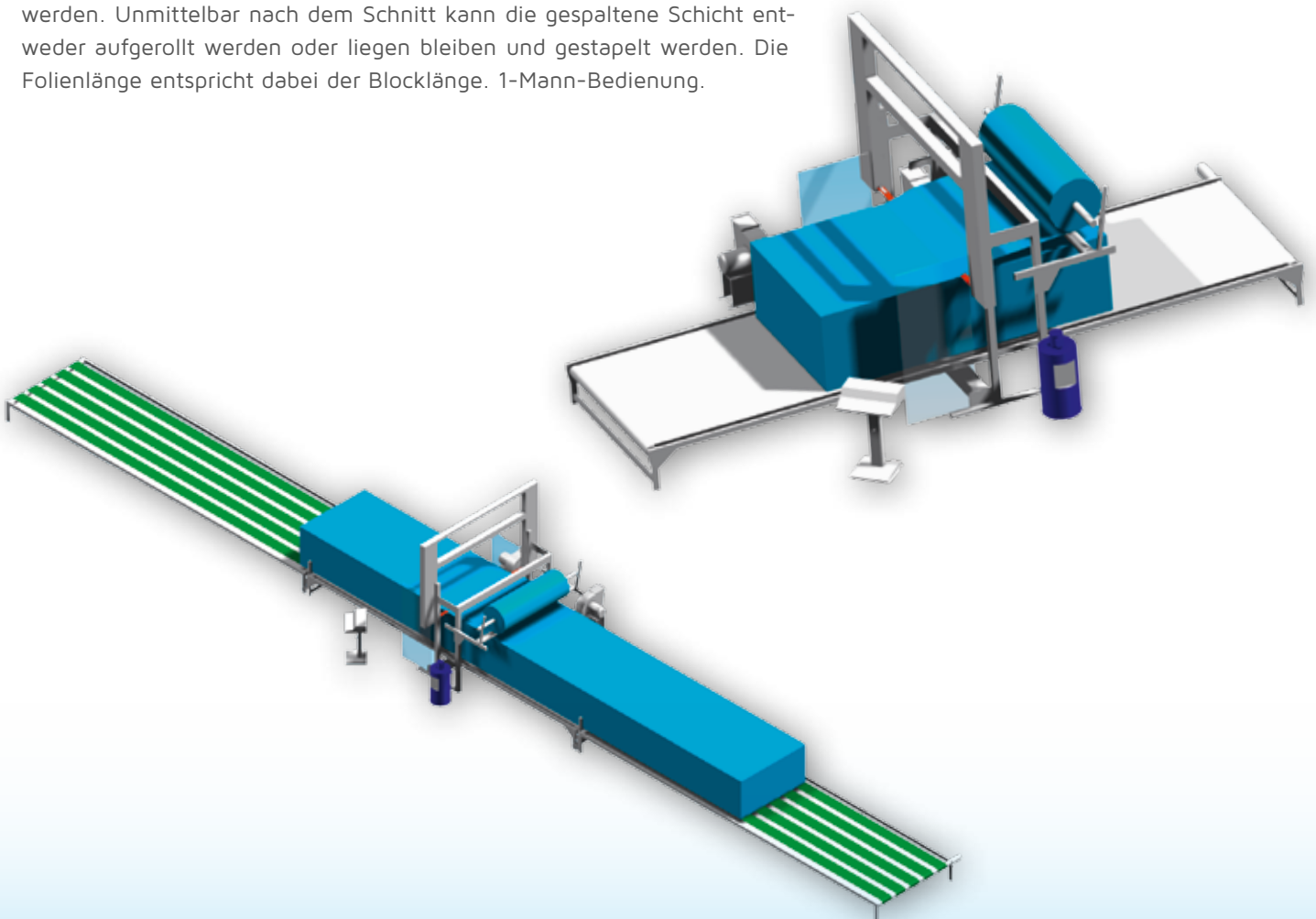

Sie möchten beliebig lange Folien mit nur einem Bediener produzieren und gleichzeitig sehr flexibel sein?

## **SPALT- UND STAPELAUTOMAT W 22 + AUFWICKELMASCHINE A 4**

**Einsatzbereiche:** Mittlere Produktionsvolumen. Herstellung von beliebig langer Rollenware oder von Schichten aus PU-Blöcken.

**Technik:** Transportband und stationäres Schneidaggregat. Hohe Produktionsflexibilität: Es können sowohl bis zu 15 m lange Einzelblöcke als auch mehrere kurze Blöcke hintereinander im Reversierbetrieb gespalten werden. Unmittelbar nach dem Schnitt kann die gesplattene Schicht entweder aufgerollt werden oder liegen bleiben und gestapelt werden.

**Rollenware:** Geschnittene Schicht wird nach dem Schnitt auf einem Transportband weggeführt und kann vor dem Aufrollen zur Herstellung längerer Folien mit der vorher geschnittenen Schicht verklebt werden. 1-Mann-Bedienung.



Sie beabsichtigen, ausschließlich Rollenware herzustellen und möchten dies auf die wirtschaftlichste und effizienteste Weise tun?

## LOOP – SPALTANLAGE H 32 LF

**Einsatzbereiche:** Große Produktionsvolumen. Herstellung von Rollenware aus endlos verklebten PU-Blöcken aus PU-Weichschaum.

**Technik:** Umlaufender Block kann kontinuierlich gespalten und die geschnittene Schicht aufgerollt werden. Keine Leerfahrten. 30-60 m lange Blöcke. Hohe Schneidgeschwindigkeiten. Problemlose Integration von Schneidmaschinen zum Ablängen und seitlichen Trimmen. Design je nach Kundenanforderung. Optional mit um 90° angeordnetem Wickler für besonders ergonomisches und effizientes Arbeiten.

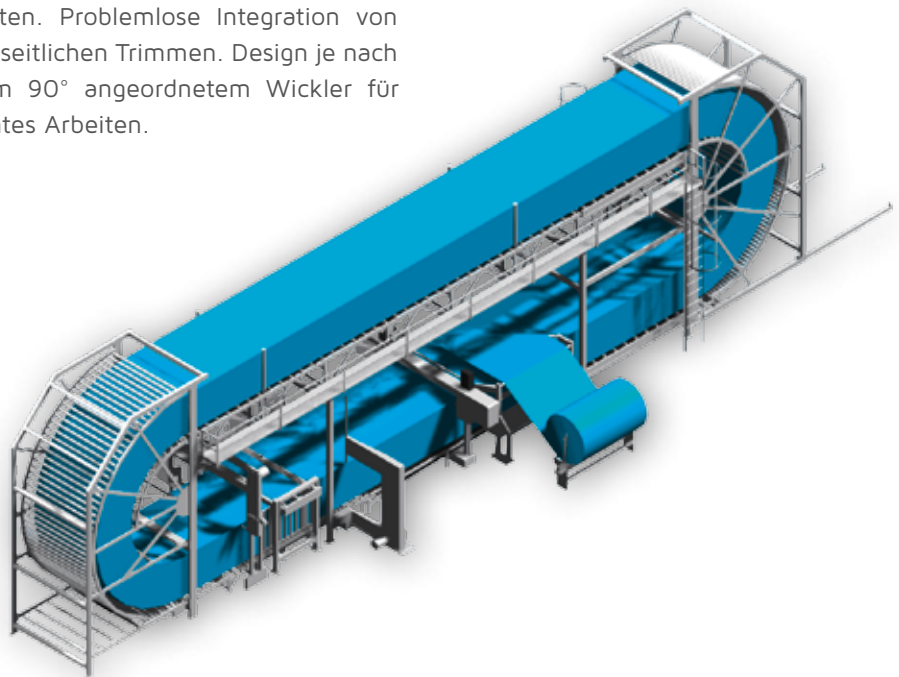

**FECKEN  KIRFEL**

**Fecken-Kirfel GmbH & Co. KG** | Prager Ring 1-15 | 52070 Aachen | Germany

Postfach 10 08 54 | 52008 Aachen | Germany | Tel. +49 241 18202-100 | Fax +49 241 18202-752 | [info@fecken-kirfel.de](mailto:info@fecken-kirfel.de) | [www.fecken-kirfel.de](http://www.fecken-kirfel.de)

**Fecken-Kirfel America, Inc.** affiliated to Fecken-Kirfel GmbH & Co. KG | Aachen | Germany

6 Leighton Place | Mahwah, N.J. 07430 | USA | Phone +1 201 891-5530 | Fax +1 201 891-0129 | [info@fk-am.com](mailto:info@fk-am.com)